

EW Abteil

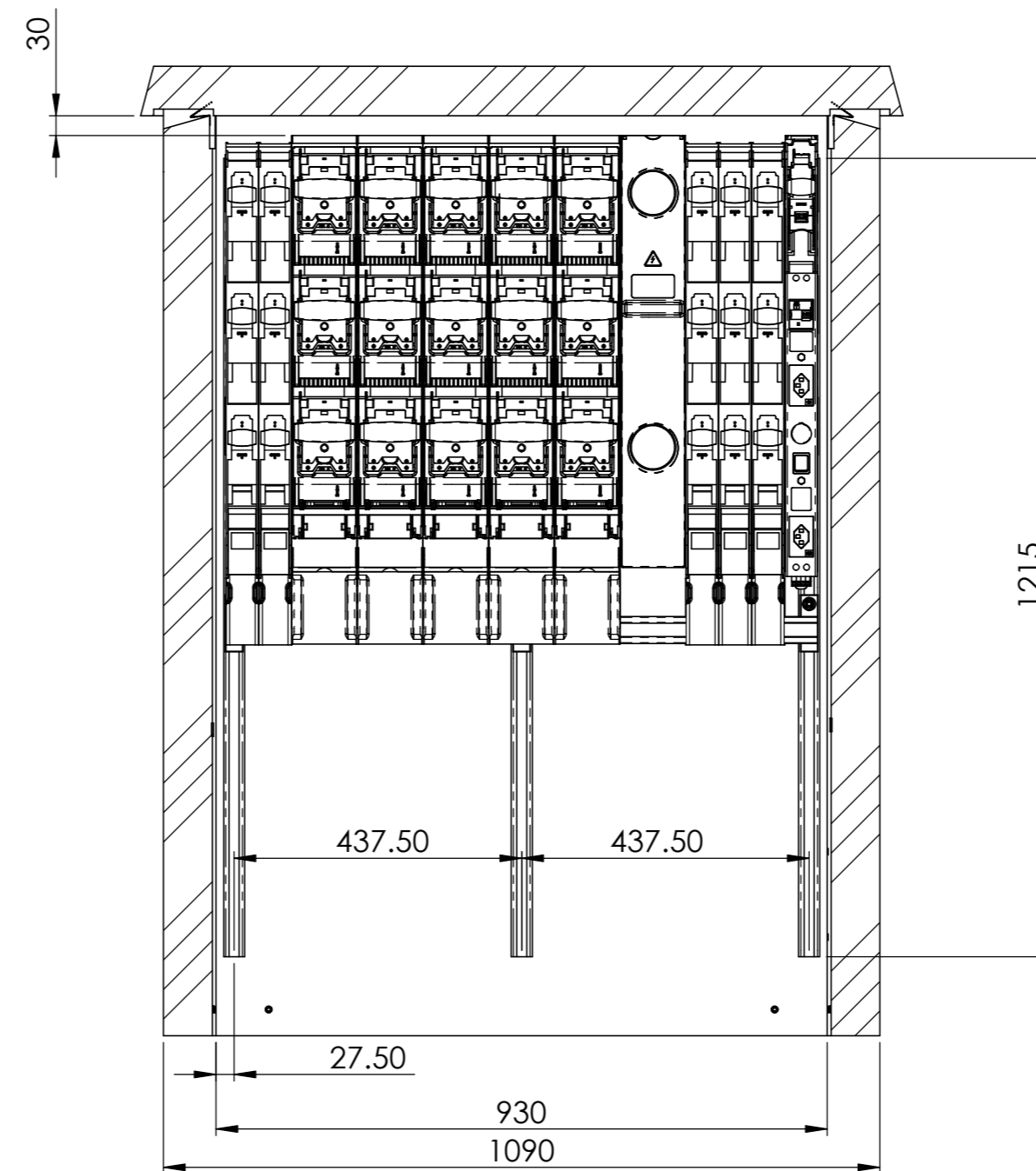

SCHNITT A-A
MABSTAB 1 : 10

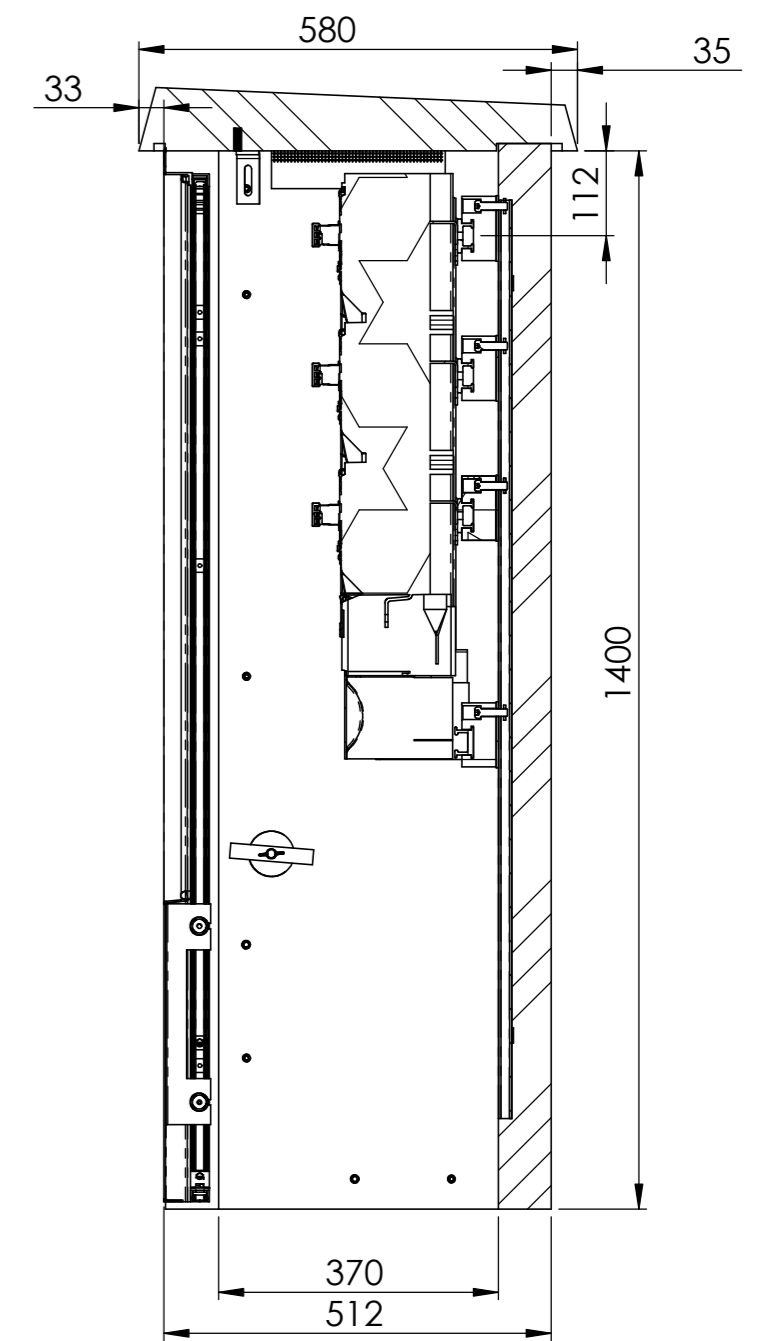

SCHNITT B-B
MABSTAB 1 : 10

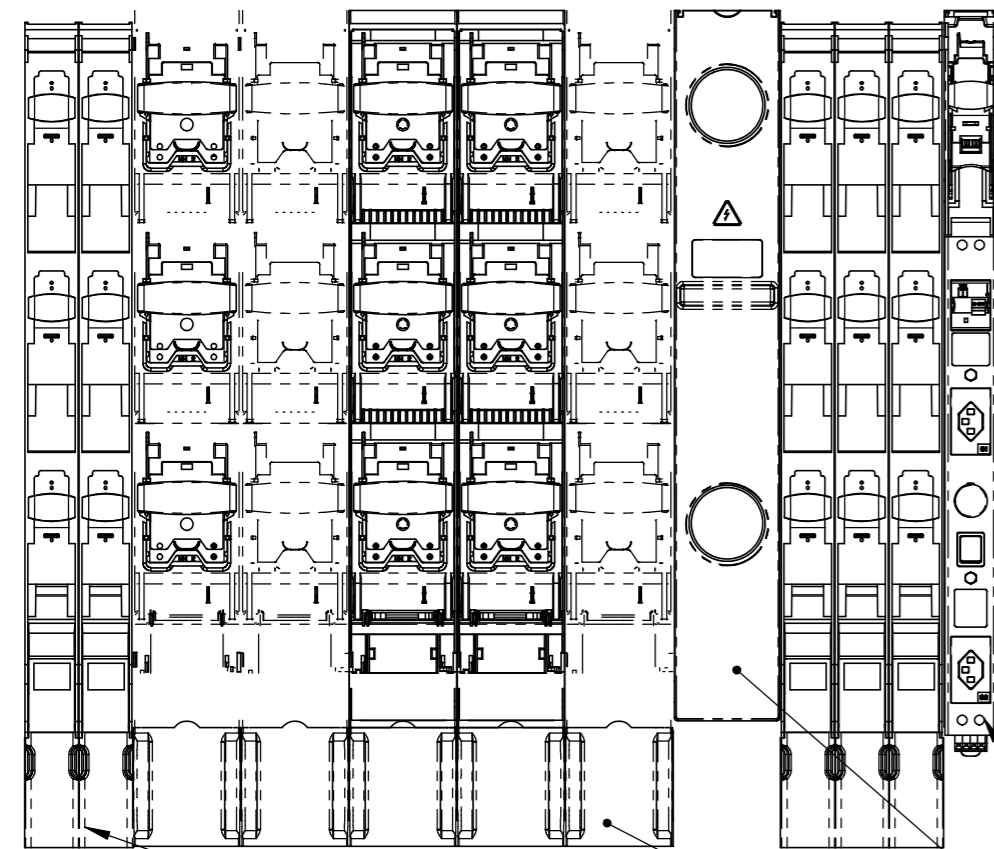

Kabinenausbau gem. Vorgaben Florida 9 bestehend aus:

- Sammelschienausbau FVK
- PEN-Anschlüsse
- Lastschaltleisten und Zubehör TRIVER+
- Eigenbedarf rechts aussen mit TRIVER+ Eigenbedarfsleiste und Handleuchte
- Strassenbeleuchtung Klemmensteg 4x (2LNPE) 10mm² Trennklemmen

1x TRIVER + DIN00 Eigenbedarfsleiste

1x TRIVER + DIN2/3 Blindelement

5x TRIVER + DIN2 mit Schraubanschluss

5x TRIVER + DIN00 mit Schraubanschluss

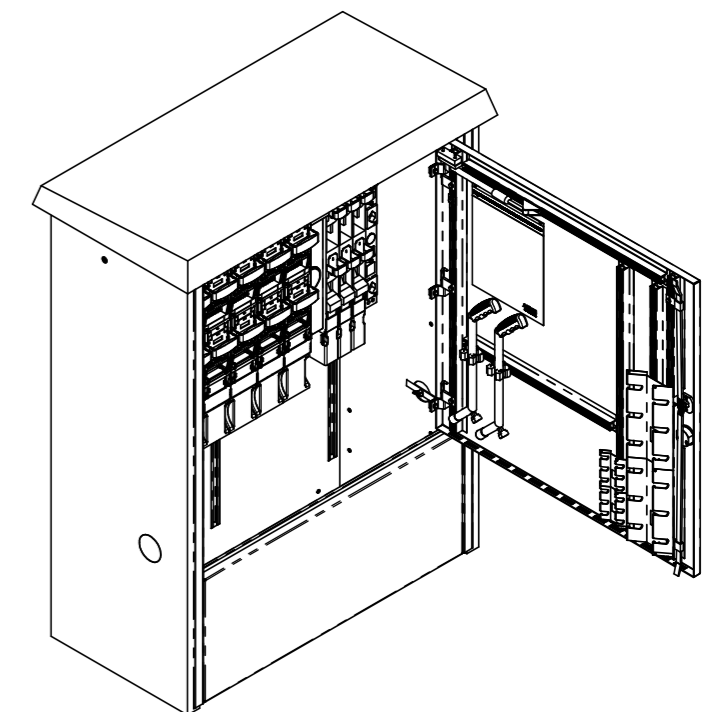

Allgemeintoleranzen ISO 2768-m		Material:		Gewicht: 720 Kg		
Florida 9 SP AN2100137			Massstab 1:5	Gezeichnet	15.06.2021	MH
				Geprüft	15.06.2021	MH
			Format A2	Zeichnungsnr. 020-918		
				Datum Name		